

PL Roleta ścienna 38 mm
EN 38 mm wall-mounted roller blind
SK Nástenná roleta 38 mm
CZ Nástěnná roleta 38 mm
RO Rolă de perete 38 mm
HU 38 mm-es falı redőny
DE Wandrollladen 38 mm
BG Стена ролетка 38 мм

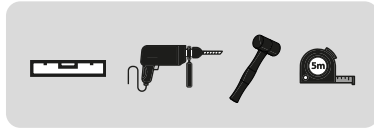

min. 5cm  min. 5cm

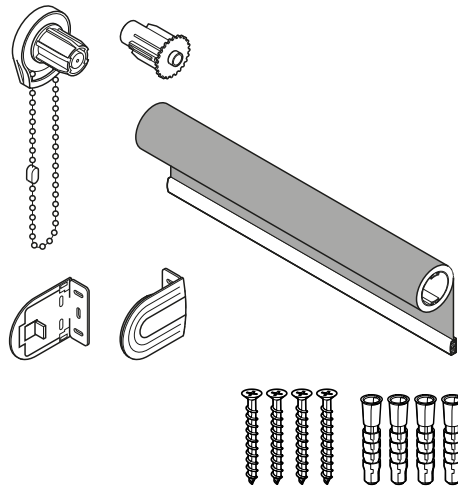
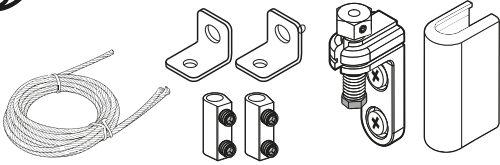
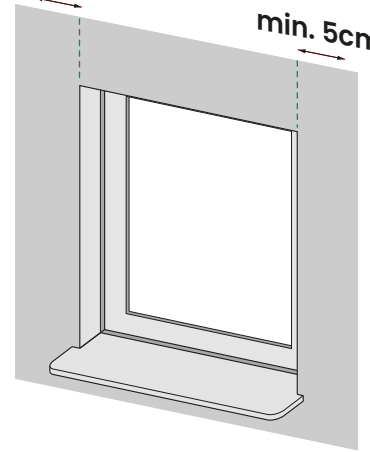

B

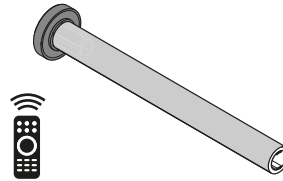

C

A 1

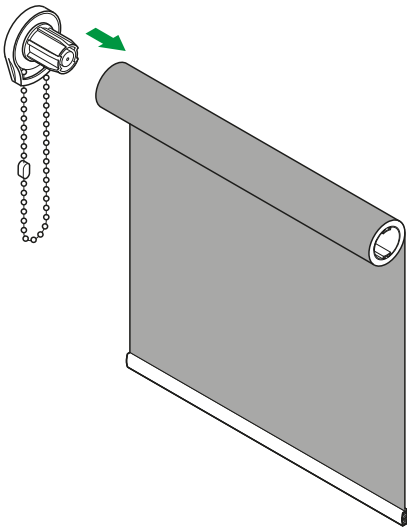

2

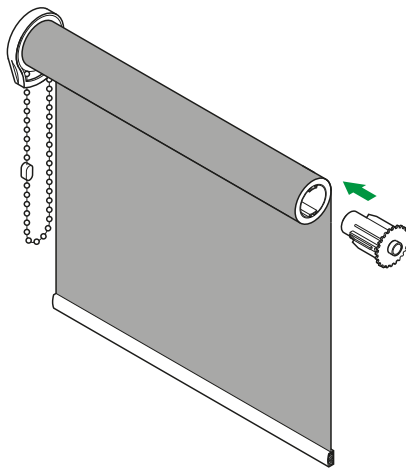

3

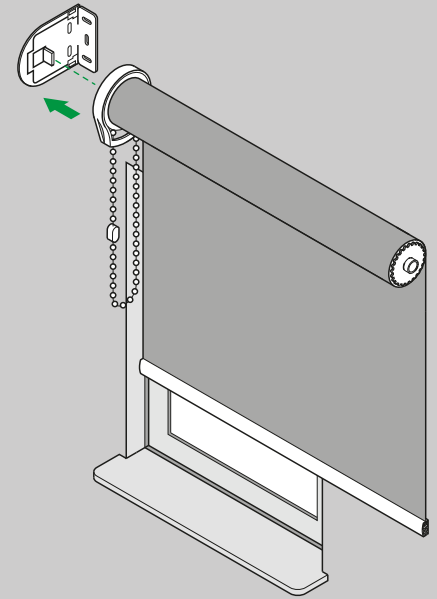

4

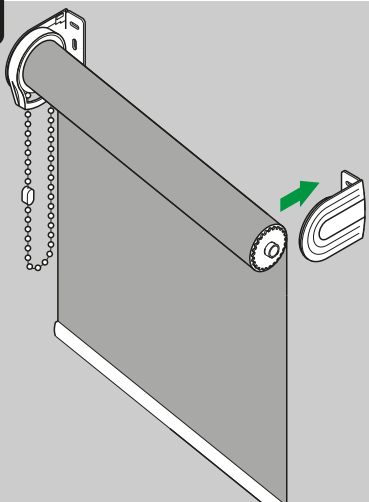

5

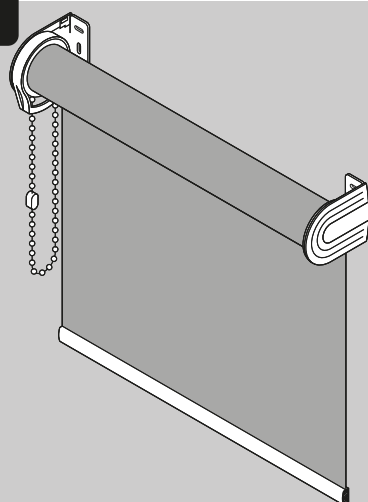

6

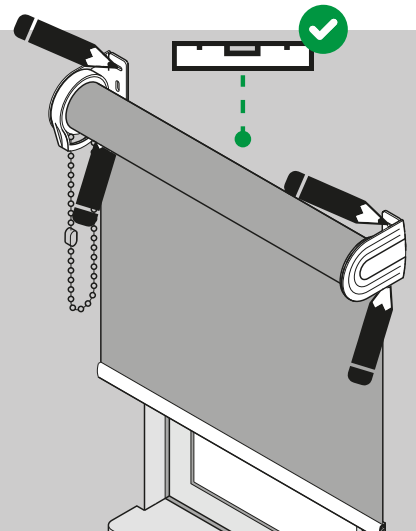

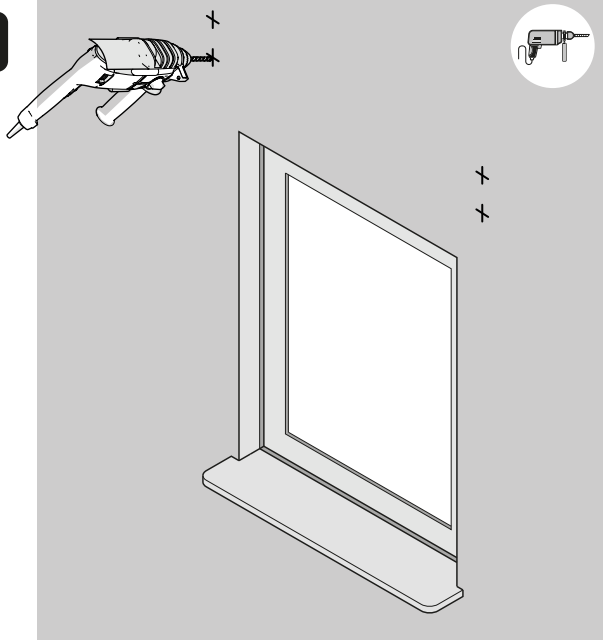
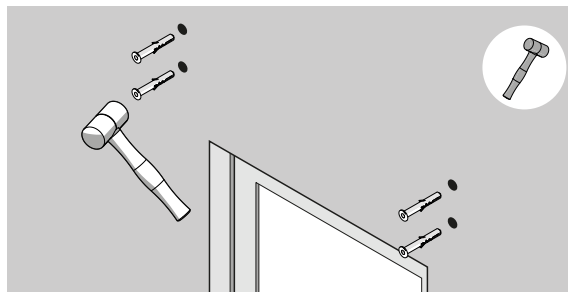
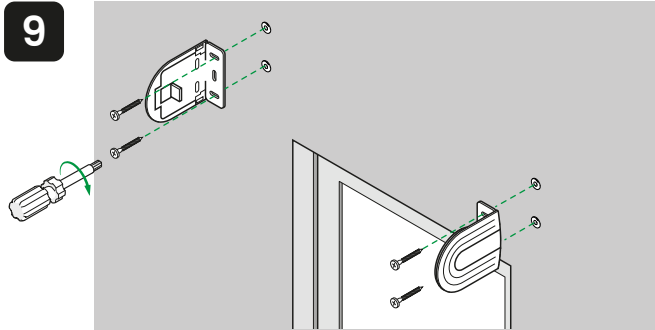
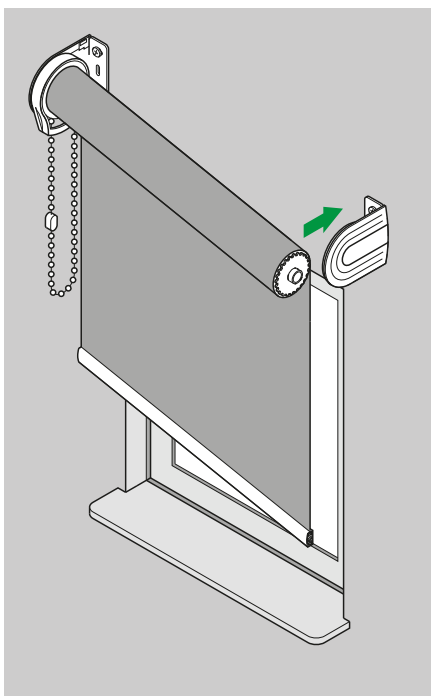
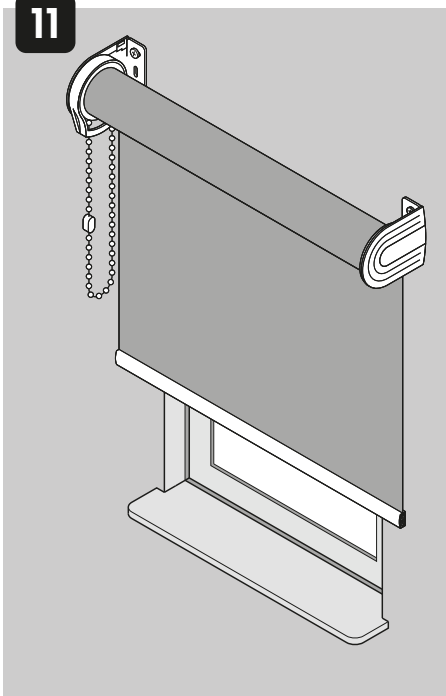
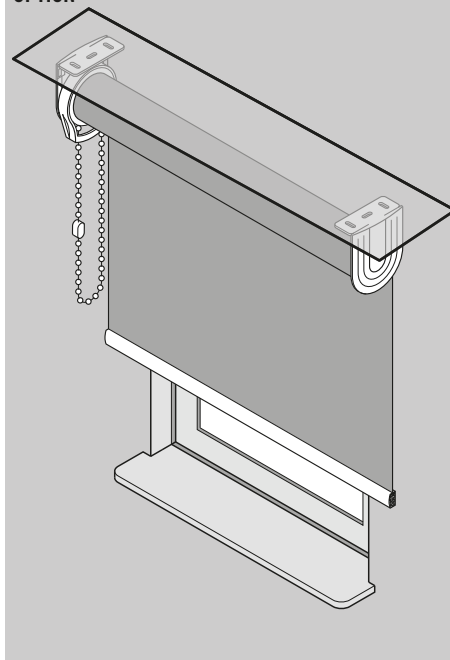
7**8****9****10****11****OPTION****12**

PL Sznurek/łańcuszek stanowi ryzyko zaplątania oraz uduszenia dziecka. Zabezpieczenie (knaga / napinacz łańcuszka) musi być zamontowane i używane zawsze. W przypadku braku lub uszkodzenia zabezpieczenia natychmiast przerwij użytkowanie, zabezpiecz zwisające elementy i wymień/napraw zabezpieczenie przed ponownym użyciem. **EN** The cord/chain poses a risk of entanglement and strangulation to a child. The safety device (cleat / chain tensioner) must always be installed and used. If the safety device is missing or damaged, stop using the product immediately, secure any hanging elements, and replace or repair the safety device before using it again. **SK** Šnúra/reťazka predstavuje riziko zamotania a udusenía dieťaťa. Zabezpečovací prvok (prichytka / napínač reťazky) musí byť vždy namontovaný a používaný. V prípade chýbajúceho alebo poškodeného zabezpečovacieho prvku okamžite prestaňte výrobok používať, zabezpečte visiace prvky a pred opätovným použitím zabezpečovací prvok vymeňte alebo opravte. **HU** A gyöngylánc összegabalyodás és a gyermek megfulladásának kockázatát hordozza. A biztonsági eszközt (rögzítőelem / láncfeszítő) mindig szerelje fel és használja. A biztonsági eszköz hiánya vagy sérülése esetén azonnal hagyja abba a használatot, rögzítse a lógó elemeket, és javítsa vagy cserélje a biztonsági eszközt a további használat előtt. **CZ** Šňůrka/řetězek představuje pro děti riziko zamotání a udušení. Bezpečnostní zařízení (zarážka/napínač řetězku) musí být nainstalováno a používáno vždy. Pokud bezpečnostní zařízení chybí nebo je poškozeno, okamžitě přestaňte výrobek používat, zajistěte všechny volné části a před opětovným použitím bezpečnostní zařízení vyměňte/opravte. **DE** Die Schnur/Kette birgt die Gefahr, dass sich das Kind darin verheddert oder stranguliert. Die Sicherheitsvorrichtung (Klammer/Kettenspanner) muss immer angebracht sein und verwendet werden. Falls die Sicherheitsvorrichtung fehlt oder beschädigt ist, stellen Sie die Nutzung sofort ein, sichern Sie herunterhängende Teile und ersetzen/reparieren Sie die Sicherheitsvorrichtung, bevor Sie das Produkt wieder verwenden. **RO** Șnura/lanțul prezintă un risc de încurcare și strangulare pentru copii. Dispozitivul de siguranță (clema/întinzător lanțului) trebuie instalat și utilizat în permanență. Dacă dispozitivul de siguranță lipsește sau este deteriorat, întrerupeți imediat utilizarea, fixați orice piese suspendate și înlocuiți sau reparați dispozitivul de siguranță înainte de a relua utilizarea. **BG** Шнурът/верижката представлява риск от заплитане и задушаване на дете. Обезопасителното устройство (кнехт / обтегач на верижката) трябва винаги да бъде монтирано и използвано. При липса или повреда на безопасителното устройство незабавно прекратете употребата, обезопасете висящите елементи и подменете или ремонтирайте обезопасителното устройство преди повторна употреба.

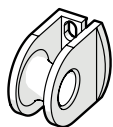
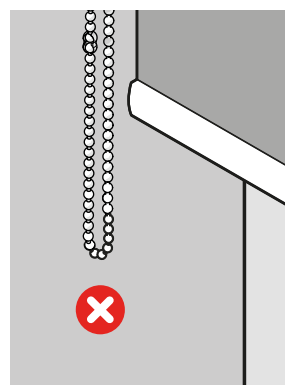
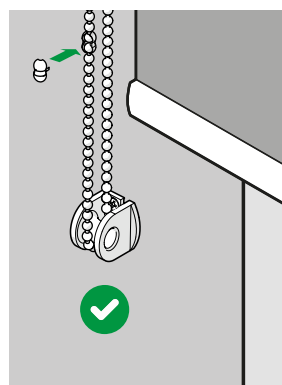
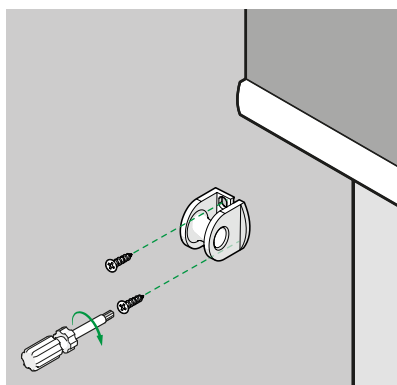
**EN 13120 COMPLIANT** ✓

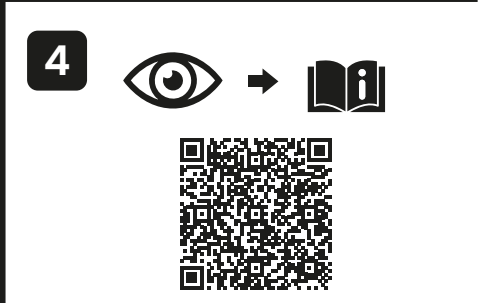
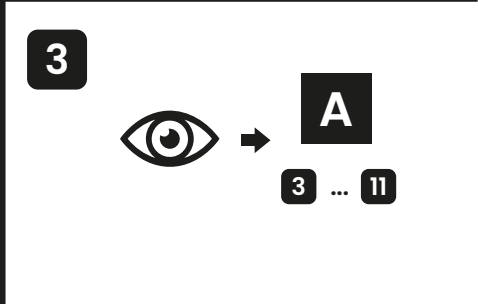
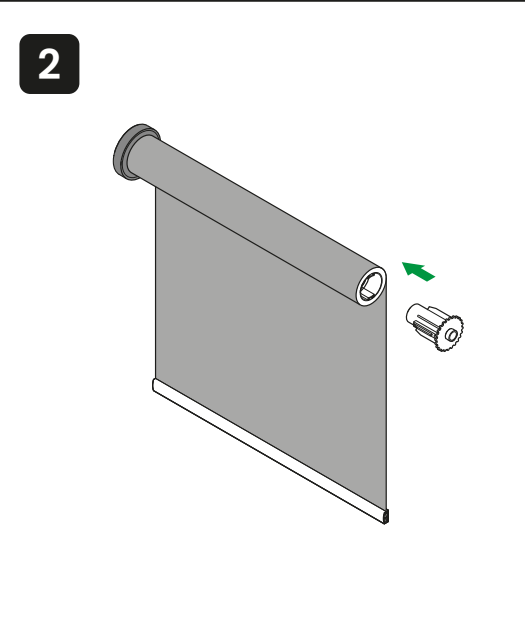
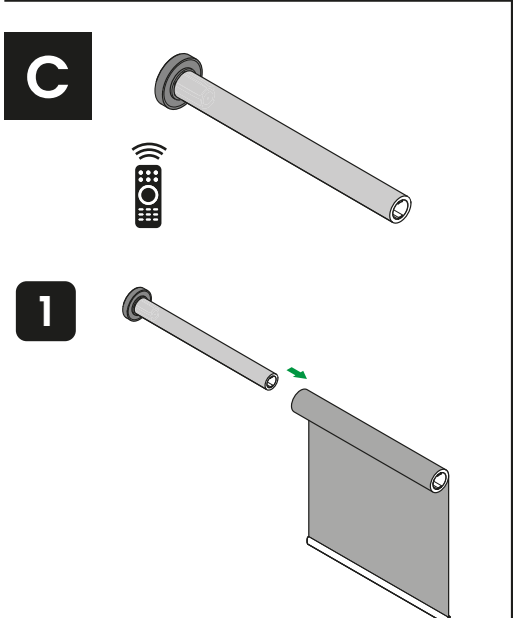
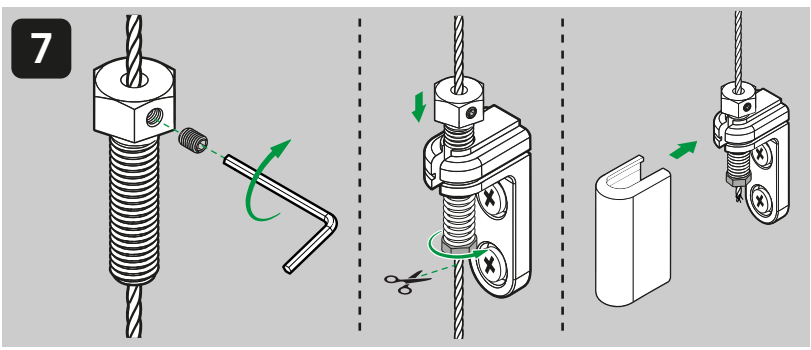
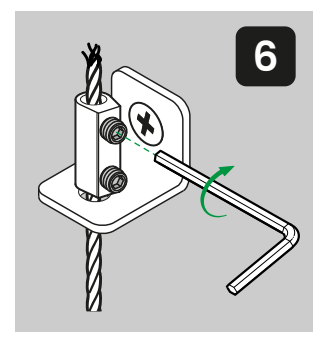
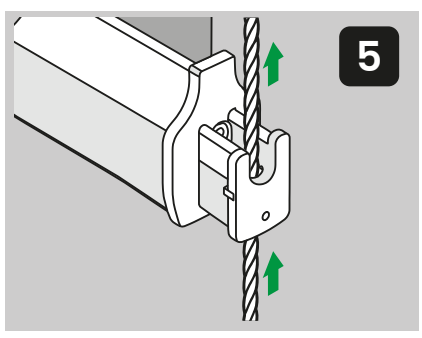
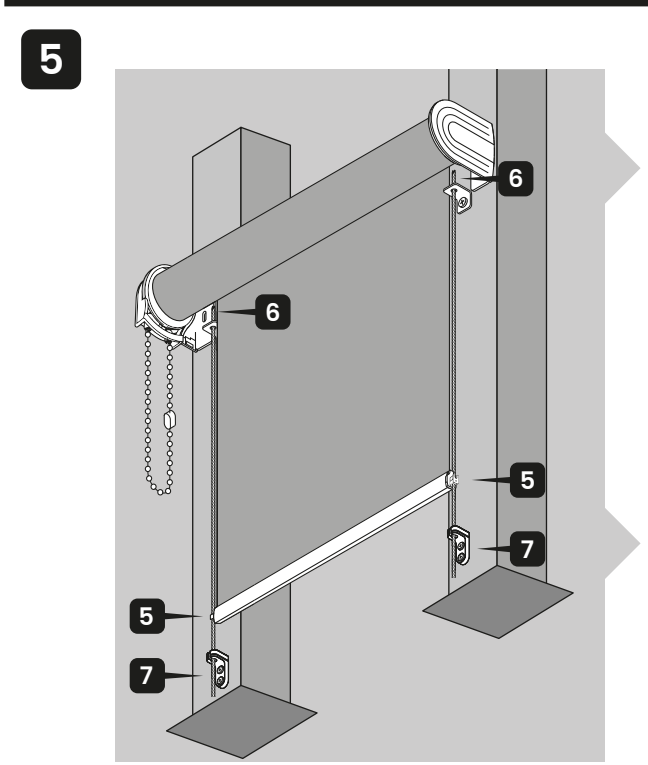
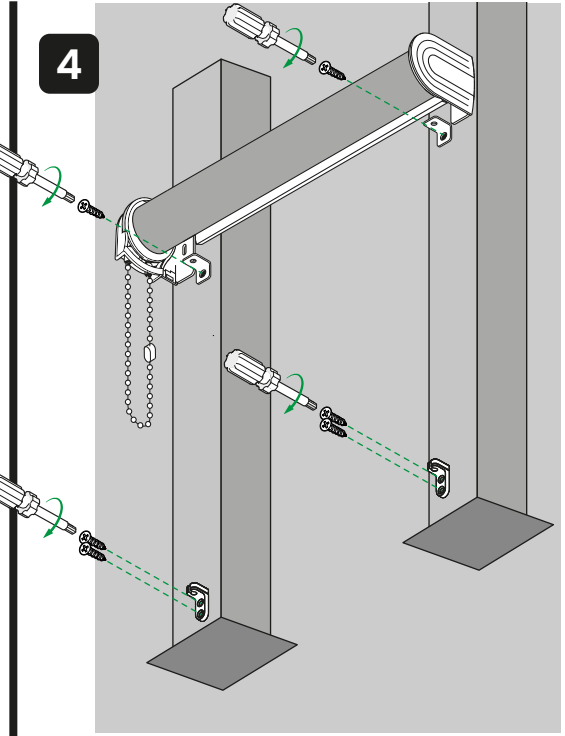
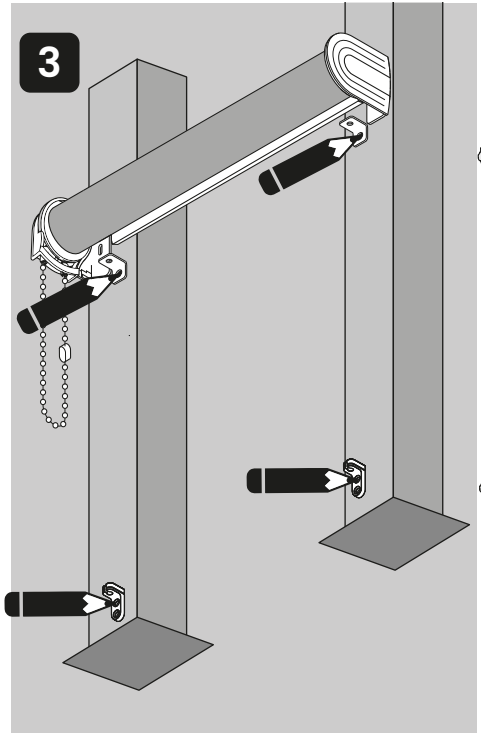
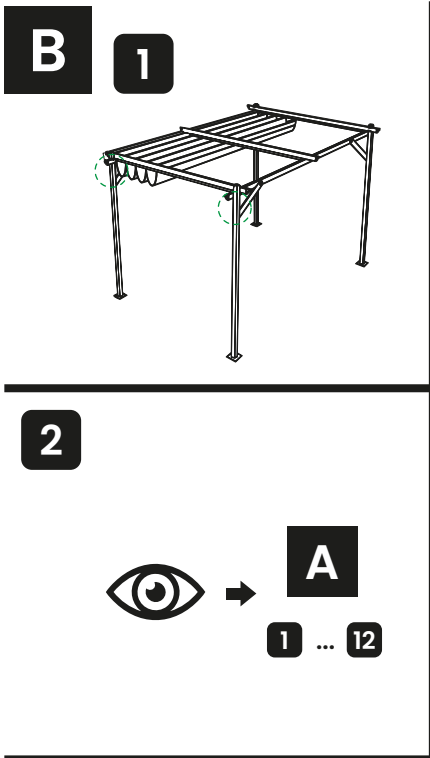

PL - STANDARDY TOLERANCJI KSZTAŁTU I WYMIARU ROLET Wygięcie poprzeczne – stopień odchylenia pomiędzy końcami tkaniny przedstawiono na rys. 2. Dopuszczalne odchylenie szerokości i wysokości wynosi 5 mm dla wymiarów do 2,5 m oraz 8 mm dla wymiarów powyżej 2,5 m | **Tolerancja wymiarowa** – przy eksploatacji rolety w warunkach optymalnych tolerancja wymiarowa może ulec zmianie w stosunku do wysokości o ±3% oraz szerokości o ±0,5% **EN - ROLLER BLIND SHAPE AND DIMENSION TOLERANCE STANDARDS** Transverse deflection – the degree of deviation between the fabric ends is shown in Fig. 1. The maximum permissible deflection value is $\leq 0,04$ of the fabric width. Horizontal/vertical deviation – the method of measuring the deviation is shown in Fig. 2. The permissible deviation of width and height is 5 mm for dimensions up to 2.5 m and 8 mm for dimensions above 2.5 m | **Dimensional tolerance** – when the roller blind is used under optimal conditions, the dimensional tolerance may change in relation to height by $\pm 3\%$ and width by $\pm 0,5\%$ **SK - ŠTANDARDY TOLERANCIE TVARU A ROZMEROV ROLETY** Priechne prehnutie – stupeň odchyľky medzi koncami látky je znázornený na obr. 1. Maximálna prípustná hodnota prehnúta [mm] je $\leq 0,04$ šírky látky | **Odchyľka ododorovné/vsvislé roviny** – spôsob merania odchyľky je znázornený na obr. 2. Prípustná odchyľka šírky a výšky je 5 mm pri rozmeroch do 2,5 m a 8 mm pri rozmeroch nad 2,5 m | **Rozměrová tolerancia** – při používání rolety v optimálních podmínkách sa rozměrová tolerancia může změnit ve vztahu k výšce o $\pm 3\%$ a k šířce o $\pm 0,5\%$ **HU - A REDŐNYÍLAK ÉS MÉRETTÜRES SZABVÁNYAI** Keresztirányú elhajlás – a szövet végközti eltérés mértékét az 1. ábra mutatja. A megengedett legnagyobb elhajlás érték [mm] \leq a szövet szélességének 0,04 részét | **Vízszintes/tűgöleges eltérés** – az eltérés mérési módját a 2. ábra mutatja. A szélesség és magasság megengedett eltérése 2,5 m-ig 5 mm, 2,5 m felett 8 mm | **Méretűrés** – a redőny optimális körülmények közötti használata esetén a méretűrés a magasság és szélesség képest pedig $\pm 3\%$ -kal, a szélességhez képest pedig $\pm 0,5\%$ -kal változhat **CZ - STANDARDY TOLERANCE TVARU A ROZMĚRŮ ROLETY** Pričné prohnutí – stupeň odchyľky mezi konci látky je znázorněn na obr. 1. Maximální přípustná hodnota prohnutí [mm] je $\leq 0,04$ šířky látky | **Odchyľka ododorovné/vsvislé roviny** – způsob měření odchyľky je znázorněn na obr. 2. Přípustná odchyľka šírky a výšky je 5 mm u rozměru do 2,5 m a 8 mm u rozměru nad 2,5 m | **Rozměrová tolerancia** – při používání rolety v optimálních podmínkách se rozměrová tolerancia může změnit vzhledem k výšce o $\pm 3\%$ a k šířce o $\pm 0,5\%$ **DE - TOLERANZSTANDARDS FÜR FORM UND ABMESSUNGEN VON ROLLOS** Querbiegung – der Grad der Abweichung zwischen den Stoffenden ist in Abb. 1 dargestellt. Der maximal zulässige Biegewert [mm] beträgt $\leq 0,04$ der Stoffbreite | **Abweichung von der Horizontalen/Vertikalen** – die Messmethode der Abweichung ist in Abb. 2 dargestellt. Die zulässige Abweichung von Breite und Höhe beträgt 5 mm bei Abmessungen über 2,5 m | **Maßtoleranz** – bei Verwendung des Rollos unter optimalen Bedingungen kann sich die Maßtoleranz in Bezug auf die Höhe um $\pm 3\%$ und in Bezug auf die Breite um $\pm 0,5\%$ ändern **RO - STANDARD DE TOLERANȚĂ PENTRU FORMA ȘI DIMENSIUNILE ROLETELOR** Îndoire transversală – gradul de abatere dintr-o capetele materialului este prezentat în fig. 1. Valoarea maximă admisă a îndoirii [mm] este $\leq 0,04$ din lățimea materialului | **Abatere de la orizontală/verticală** – metoda de măsurare a abaterii este prezentată în fig. 2. Abateră admisă a lățimii și înălțimii este de 5 mm pentru dimensiuni de până la 2,5 m și de 8 mm pentru dimensiuni peste 2,5 m | **Toleranță dimensională** – la utilizarea roletei în condiții optime, toleranța dimensională se poate modifica în raport cu înălțimea cu $\pm 3\%$ și cu lățimea cu $\pm 0,5\%$ **BG - СТАНДАРТИ ЗА ДОПУСКИ НА ФОРМАТА И РАЗМЕРИТЕ НА ЦОРТИТЕ** Напречно огъване – степента на отклонение между краищата на платата е показана на фиг. 1. Максимално допустимата стойност на огъване [mm] е $\leq 0,04$ от ширината на платата | **Отклонение от хоризонталата/вертикалата** – начинът на измерване на отклонението е показан на фиг. 2. Допустимото отклонение на ширината и височината е 5 mm за размери до 2,5 m и 8 mm за размери над 2,5 m | **Размери допуск** – при използване на щората в оптимални условия размерният допуск може да се промени спрямо височината с $\pm 3\%$ и спрямо ширината с $\pm 0,5\%$

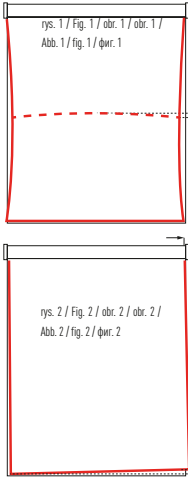

PL - BEZPIECZEŃSTWO Produkt całkowicie - Trzymaj produkt z dala od otwartego ognia, źródła wysokiej temperatury i iskrenia, aby uniknąć ryzyka zapłonu | Praca na wysokości – Instalacja produktu na wysokości może wiązać się z ryzykiem upadku. Zawsze stosuj odpowiednie środki ochrony i zachowaj szczególną ostrożność | Mate elementy – Produkt zawiera drobne elementy, których mogą stanowić ryzyko zaplątania się lub uszkodzenia. Unikniesz dzieciom dostęp do tych elementów. Nie umieszczaj ciężkich mebli oraz kocysek w pobliżu elementów do sterowania dekoracjami okiennymi. Nie wieszaj razem sznurków. Upewnij się, że sznurki nie skreślają się i nie tworzą pętl | Produkt zawiera ruchome mechanizmy, które mogą powodować ryzyko przytrafiania palców. Z zachowaniem ostrożności podczas użytkowania | Produkty z silnikami elektrycznymi należy podłączać i obsługiwać zgodnie z instrukcją. Niewłaściwe użytkowanie może prowadzić do porażenia prądem | Niektóre elementy produktu mogą mieć ostre krawędzie. Zachowaj ostrożność podczas montażu i użytkowania, aby uniknąć skaleczeń | Nie pozwól dzieciom na zabawę produktami, aby zapobiec ryzyku przypadkowych obrażeń, zadawania lub uszkodzenia | Regularnie sprawdzaj stan produktu. W przypadku zauważenia uszkodzeń lub osłabienia materiału zaprzestaj użytkowania | Konserwacja - Czyść za pomocą wilgotnej ściereczki. Nie stosuj chemikaliów ani materiałów ściernych, aby uniknąć uszkodzeń powierzchni | Produkt należy użytkować zgodnie z lokalnymi przepisami, uprzednio rozdziałając go na poszczególne materiały i przekraczając je od odpowiednich punktów zbiórki | Zabrania się samodzielnego przetwarzania (modyfikowania) produktu oraz stosowania go do celów innych niż opisane w instrukcji | Przed wierceniem lub mocowaniem upewnij się, że w miejscu montażu nie przebiegają przewody ani elementy instalacji elektrycznej. Ich uszkodzenie może spowodować porażenie prądem oraz inne zagrożenia. W razie wątpliwości skonsultuj się z fachowcem | Prawidłowy montaż produktu do ściany lub sufitu wymaga zastosowania odpowiednio dobranych elementów montażowych (np. kołków i śrub) właściwych dla rodzaju podłoża (np. beton, cegła, płyta g-k, drewno). Użyj nieodpowiednich elementów lub nieprawidłowy montaż może prowadzić do odderwania produktu, a w konsekwencji może spowodować uszkodzenie i zagrożenie dla użytkowników. Jeżeli po ocenie specjalisty zgodnie z elementami są niewystarczające dla danego podłoża, należy we własnym zakresie zakupić odpowiednie elementy montażowe | Nie rozwijaj rolety do końca. Na rurce nawojowej należy zawsze pozostawić zapas nawiniętego materiału – w przeciwnym razie może dojść do odklejenia materiału od rurki | Produkt nie jest odporny na ekstremalne warunki pogodowe, takie jak silny wiatr czy burza. W razie takiej pogody należy przetrześć go w bezpieczne miejsce lub odpowiednio zabezpieczyć **EN - SECURITY** Flammable product – Keep the product away from open flames, high heat sources, and sparks to prevent ignition | Working at height – Installing the product at height may involve a risk of falling. Always use appropriate fall-protection measures and exercise extreme caution | Small parts – The product contains small components that may pose a choking hazard to young children. Keep them out of children's reach before installation and, after installation, ensure they are securely fastened | Cords, chains, and strings – These may pose an entanglement or strangulation hazard. Prevent children from accessing these components. Do not place beds, furniture, or cribs near window-covering control cords. Do not tie cords together | Ensure cords do not twist or form loops | Moving mechanisms – The product contains moving parts that may pinch fingers. Use with caution | Electric motors – Products with electric motors must be connected and operated strictly in accordance with the instructions. Improper use may result in electric shock | Sharp edges – Some components may have sharp edges. Exercise caution during installation and use to avoid cuts | Children's safety – Do not allow children to play with the product to prevent accidental injury, choking, or strangulation | Regular inspection – Check the product's condition regularly. If any damage or material degradation is observed, stop using the product | Maintenance – Clean with a damp cloth. Do not use chemicals or abrasive materials to avoid surface damage | Dispose – Dispose of the product in accordance with local regulations. Separate it into constituent materials beforehand and deliver them to appropriate collection points | It is forbidden to modify the product yourself or to use it for purposes other than those described in the instructions | Before drilling or fastening, make sure that there are no wires or electrical installation components in the installation area. Damage to them may cause electric shock and other hazards. If in doubt, consult a qualified professional | Proper installation of the product on a wall or ceiling requires the use of appropriately selected mounting elements (e.g. wall plugs and screws) suitable for the type of substrate (e.g. concrete, brick, plasterboard, wood). Using unsuitable elements or incorrect installation may cause the product to detach, which may result in damage to the product and create a hazard for users. If, after assessment by a specialist, the supplied elements are insufficient for the given substrate, appropriate mounting elements should be purchased separately | Do not unroll the blind completely. A reserve of rolled material must always remain on the roller tube – otherwise, the material may come away from the tube | Extreme weather – In the case of extreme weather conditions such as strong winds or storms. In such conditions, move it to a safe location or secure it appropriately **SK - BEZPEČNOSŤ** Rohový - Udržujte výrobok mimo dosahu otvoreného ohňa, vysokých teplôt a iskier, aby ste predišli riziku vznietenia | Práca vo výškach – Inštalácia produktu vo výške môže predstavovať riziko pádu. Vždy používajte vhodné ochranné opatrenia a buďte mimoriadne opatrní | Malé časti – Výrobok obsahuje malé časti, ktoré môžu predstavovať nebezpečenstvo udusenía pre malé deti. Pred inštaláciou produktu ich uchovávajte mimo ich dosahu a po inštalácii sa uistite, že sú bezpečne pripnuté | Šnúry, reťaze a provazy môžu predstavovať riziko zamotania alebo uskrtenia. Zabráňte deťom v prístupe k týmto veciam. Neabaťte nábytok, nábytok neustielajte do blízkosti ovládačov dekorácie okien. Šnurky neviesajte dohromady. Dbajte na to, aby sa šnúry nekruťili a nevytvárali slučky | Výrobok obsahuje pohyblivé mechanizmy, ktoré môžu predstavovať riziko privretia prstov. Pri používaní buďte opatrní | Výrobky s elektromotori musia byť zapojené a prevádzkované v súlade s pokynmi. Nesprávne použitie môže viesť k úrazu elektrickým prúdom | Niektoré časti produktu môžu mať ostré hrany. Pri montáži a používaní buďte opatrní, aby ste sa nezranili | Nedovodte deťom hrať sa s výrobkom, aby ste predišli riziku náhodného zranenia, udusenía alebo uskrtenia | Pravidelné kontroly stavu výrobku. Ak spozorujete akékoľvek poškodenie alebo oslabenie materiálu, prestaňte ho používať | Údržba - Čistite vlhým handričkou. Nepoužívajte chemikálie ani abrazívne prostriedky, aby nedošlo k poškodeniu povrchu | Výrobok nie je odolný voči extrémnym poveternostným podmienkam, ako je silný vietor alebo búrka. V prípade takejto počasia ho treba premiestniť na bezpečné miesto alebo riadne zabezpečiť **HU - BIZTONSÁG** Tűzveszélyes termék - A gyulladásveszélyt elkerülés érdekében, tartsa távol a terméket nyílt lángtól, magas hőmérsékletű forrásoktól és szikráktól | Magasban tartás kockázata - A termék magasban történő felszerelése a leesés veszélyével járhat. Mindig hasznájon megfelelő védőfelszerelést, és legyen különösen óvatos | Apró alkatrészek - A termék apró alkatrészeit tartalmaz, amelyek kisgyermeknek számára fulladásveszélyt jelenthetnek. A termék beszerelése előtt tartsa őket olyan helyen, ahol kisgyermek nem férhet hozzá, és a beszerelés után ezen feltétlenül győződjön meg arról, hogy biztonságosan rögzítve vannak | A dombok, gyöngylánok és vonalak fennállhat az öszszegabályozás vagy fotogalás veszélye. Akadályozza meg, hogy a gyermekek hozzáférjenek ezekhez a tárgyakhoz. Ne helyezzen ágynyak, bútorokat vagy búcsókat az ablaknyitókák kezelőszervei közelébe. Ne kössön szálakat vonalakat. Úgyeljen arra, hogy a dombok / vonalak ne csavarodjanak és ne képezzenek hurkokat | A termék mozgó mechanizmusait tartalmaz, amelyek az ujjak beszorulásának veszélyét okozhatják. Használhat közhelyen óvatos | Az elektromotorral ellátott termékeket az használati utasításoknak megfelelően kell csatlakoztatni és működtetni. A nem megfelelő használat áramütéshez vezethet | A termék egyes részei éles szélékkel rendelkezhetnek. A sérülések elkerülése érdekében az felszerelés és a használat során legyen óvatos | Ne engedje, hogy gyermekek játsszanak a termékkel a véletlen sérülés, fulladás veszélyének elkerülése érdekében | Rendszeresen ellenőrizze a termék állapotát. Ha bármilyen sérülést vagy az anyag gyengülését észlel, hagyja abba a használatát | Karbantartás - Tisztítsa meg nedves ruhával. Ne használjon vegyszereket vagy súrolószereket, hogy elkerülje a felület károsodását | A termék a helyi előírásoknak megfelelően ártalmatlanításra az egyes anyagokra való égetés sértévalászással és a megfelelő szelvélygyűjtögetekre való szállítással | Tilos a termék önálló átalakítása (módosítása), valamint a használati útmutatóban leírtaktól eltérő cétóra történő használata | Fürés vagy rugós élek előző győződjön meg arról, hogy a szerelés helyén nem futnak vezetékek vagy az elektromos hálózat elemei. Ezek sérülése áramütés és egyéb veszélyeket okozhat. Késég esetén forduljon szakemberhez | A termék falra vagy mennyezetre történő szakszerű felszereléséhez az alízat típusának megfelelően kiválasztott rögzítőelemeket (pl. tipjekt és csavarokat) kell használni (pl. beton, tégl, gipszkarton, fa eseten). Nem megfelelő elemek használata vagy a hibás szerelés a termék leválásához vezethet, ami annak károsodását és a felhasználók veszélyeztetését okozhatja. Ha szakember megítélése szerint a mellékelt elemek az adott alízathoz nem elegendők, a megfelelő rögzítőelemeket külön kell beszerezni | Ne engedje te a rolót teljesen. A felszóló csővön mindig maradjon egy tartaléknyi feltekent anyag – ellenkező esetben az anyag leléte a csőről. | A termék nem ellenálló a szélsőséges időjárási körülményeknek, például az erős szélnek vagy viharnak. Ilyen időjárási eseten biztonságos helyre kell vinni vagy megfelelően rögzíteni **CZ - BEZPEČNOST** Rohový výrobek - Udržujte výrobek mimo dosah otevřeného ohně, zdrojů vysoké teploty a isker, aby se zabránilo riziku vznícení | Práce ve výšce - Instalace produktu ve výšce může představovat riziko pádu. Vždy používejte vhodné ochranné prostředky a dbajte maximální opatrnosti | Malé části - Tento výrobek obsahuje malé části, které mohou pro malé děti představovat nebezpečí udusění. Před instalací produktu je uchovávejte mimo jejich dosah a po instalaci se ujistěte, že jsou bezpečně připevněny | Šňůry, řetězy a provázky mohou představovat nebezpečí zamotání nebo uskrtění. Zabráňte dětem v přístupu k těmto předmětům. Neumisťujte postele, nábytek nebo postýlky do blízkosti ovládacích prvků okna. Šnurky nevazte dohromady. Dbajte na to, aby sa šnúry nekruťili a nevytvárali smyčky | Výrobok obsahuje pohyblivé mechanizmy, ktoré môžu spôsobiť úraz elektrickým prúdom | Niektoré časti produktu môžu mať ostré hrany. Pri montáži a používaní buďte opatrní, aby ste sa nezranili | Nedovodte deťom, aby si s výrobkom hrali, aby ste predišli riziku náhodného zranenia alebo udusení | Pravidelné kontroly stavu výrobku. Pokiaľ zaznamenáte jakékoľvek poškodenie alebo oslabenie materiálu, prestaňte jej používať | Údržba - Čistite vlhkým handričkou. Nepoužívajte chemikálie alebo abrazíva, aby nedošlo k poškodeniu povrchu | Výrobok nie je odolný voči extrémnym poveternostným podmienkam, ako je silný vietor alebo búrka. V prípade takejto počasia ho treba premiestniť na bezpečné miesto alebo riadne zajištné **DE - SICHERHEIT** Entflammbares Produkt - Halten Sie das Produkt von offenen Flammen, hohen Temperaturen und Funken fern, um die Gefahr einer Entzündung zu vermeiden | Arbeiten in der Höhe - Bei der Installation des Produkts in der Höhe besteht Abstrahlungsgefahr. Verwenden Sie immer eine geeignete Schutzausrüstung und lassen Sie äußerster Vorsicht walten | Kleinteile - Das Produkt enthält Kleinteile, die eine Erstickungsgefahr für kleine Kinder darstellen können. Bewahren Sie diese vor der Installation des Produkts außerhalb der Reichweite von Kindern auf und verwahren Sie sich nach der Installation zusätzlich, dass sie sicher befestigt sind | Angelschnüre, Ketten und Schnüre können ein Risiko des Verhedders oder Strangulierens darstellen. Verhindern Sie, dass Kinder Zugang zu diesen Gegenständen haben. Stellen Sie keine Betten, Möbel oder Wiegen in die Nähe von Fensterdekorationen. Binden Sie keine Kordeln zusammen. Achten Sie darauf, dass die Kordeln nicht verdrehen und Schlaufen bilden | Das Produkt enthält bewegliche Mechanismen, die die Gefahr des Einklemmens von Fingern verursachen können. Seien Sie bei der Verwendung vorsichtig | Produkte mit Elektromotoren müssen gemäß den Anweisungen angeschlossen und betrieben werden. Unsachgemäßer Gebrauch kann zu einem elektrischen Schlag führen | Einige Teile des Produkts können scharfe Kanten haben. Seien Sie beim Zusammenbau und Gebrauch vorsichtig, um Verletzungen zu vermeiden | Erlauben Sie Kindern nicht, mit dem Produkt zu spielen, um das Risiko von Verletzungen oder Erstickungsgefahr zu vermeiden | Überprüfen Sie den Zustand des Produkts regelmäßig. Wenn Sie eine Beschädigung oder Schwächung des Materials feststellen, stellen Sie die Verwendung ein | Pflege - Mit einem feuchten Tuch reinigen. Verwenden Sie keine Chemikalien oder Scheuermittel, um Schäden an der Oberfläche zu vermeiden | Entsorgen Sie das Produkt gemäß den örtlichen Vorschriften, indem Sie es vorher in einzelne Materialien trennen und diese zu den entsprechenden Sammelstellen bringen | Es ist verboten, das Produkt eigenmächtig umzubauen (zu verändern) oder es für andere als die in der Anleitung beschriebenen Zwecke zu verwenden | Vergewissern Sie sich vor dem Bohren oder Befestigen, dass an der Montagestelle keine Leitungen oder Bestandteile der Elektroinstallation verlaufen. Deren Beschädigung kann zu einem Stromschlag und anderen Gefahren führen. Wenden Sie sich im Zweifelsfall an einen Fachmann | Die ordnungsgemäße Montage des Produkts an der Wand oder Decke erfordert die Verwendung entsprechend ausgewählter Befestigungselemente (z. B. Dübel und Schrauben), die für die jeweilige Art des Untergrunds geeignet sind (z. B. Beton, Ziegel, Gipskarton, Holz). Die Verwendung ungeeigneter Elemente oder eine unsachgemäße Montage kann dazu führen, dass sich das Produkt löst, was in der Folge zu seiner Beschädigung und zu einer Gefährdung der Benutzer führen kann. Wenn nach Beurteilung durch einen Fachmann die mitgelieferten Elemente für den jeweiligen Untergrund nicht ausreichend sind, müssen geeignete Befestigungselemente auf eigene Kosten beschafft werden | Rollen Sie das Rollo nicht vollständig ab. Auf dem Wickelrohr muss immer ein Rest aufgewickelter Material verbleiben – andernfalls kann sich das Material vom Rohr lösen | Das Produkt ist nicht gegen extreme Witterungsbedingungen wie starke Winde oder Stürme geschützt. Im Falle eines solchen Wetters sollte es an einen sicheren Ort gebracht oder ordnungsgemäß gesichert werden **RO - SECURITATE** Produs inflamabil - Țineți produsul departe de flacăra deschisă, surse de temperatură ridicată și scântei pentru a evita riscul de aprindere | Lucrul la înălțime - Instalarea produsului la înălțime poate implica riscul de cădere. Utilizați întotdeauna echipament de protecție adecvat și fiți extrem de precauți | Piese mici - Acest produs conține piese mici care pot prezenta un pericol de sufocare pentru copiii mici. Înainte de a instala produsul, nu le lăsați la îndemâna lor, iar după instalare, asigurați-vă că sunt bine atașate | Corzițe, lanțurile și șnururile pot prezenta un pericol de încurcare sau strangulare. Împiedicați copiii să acceseze aceste articole. Nu așezați paturi, mobilier sau pătuțuri lângă cantele pentru decorația ferestrelor. Nu legați șnururile împreună. Asigurați-vă că șnururile nu se răsucesc și nu formează bucle | Produsul conține mecanisme de mișcare care pot crea riscul de ciupit de degete. Fiți atenți când utilizați | Produsele cu motoare electrice trebuie conectate și operate în conformitate cu instrucțiunile. Utilizarea necorespunzătoare poate duce la electrocutare | Unele părți ale produsului pot avea margini ascuțite. Aveți grijă în timpul asamblării și utilizării pentru a evita tăieturile | Nu permiteți copiilor să se joace cu produsul pentru a preveni riscul de rănire accidentală sau sufocare | Verificați regulat starea produsului. Dacă observați orice deteriorare sau slăbire a materialului, întrerupeți utilizarea | Întreținere - Curățați cu o cârpă umeză. Nu utilizați substanțe chimice sau abrazive pentru a evita deteriorarea suprafeței | Produsul trebuie eliminat în conformitate cu reglementările locale, mai întâi separându-l în materialele sale individuale și ducându-l la punctele de colectare adecvate | Este interzisă modificarea produsului pe cont propriu, precum și utilizarea acestuia în alte scopuri decât cele descrise în instrucțiuni | Înainte de găurire sau fixare, asigurați-vă că în locul de montaj nu trec cabluri sau elemente ale instalației electrice. Deteriorarea acestora poate provoca electrocutare și alte pericole. În caz de îndoială, consultați un specialist | Montajul corect al produsului pe perete sau tavan necesită utilizarea unor elemente de fixare adecvate corespunzător (de exemplu dibluri și șuruburi), potrivite pentru tipul de suport (de exemplu beton, cărămidă, gips-carton, lemn). Utilizarea unor elemente necorespunzătoare sau montajul încorect poate duce la desprinderea produsului și, în consecință, la deteriorarea acestuia și la punerea în pericol a utilizatorilor. Dacă, în urma evaluării unui specialist, elementele incluse nu sunt suficiente pentru tipul respectiv de suport, trebuie achiziționate separatelemente de fixare adecvate | Nu desfășurați roleta până la capăt. Pe tubul de înfășurare trebuie să rămână întotdeauna o rezervă de material înfășurat – în caz contrar, materialul se poate desprinde de pe tub | Produsul nu este rezistent la condiții meteorologice extreme, cum ar fi vânturile puternice sau furtunile. În astfel de condiții meteorologice, ar trebui mutat într-un loc sigur sau asigurat corespunzător **BG - БЕЗОПАСНОСТ** Запалим продукт - Дръжте продукта далеч от открит огън, източници на висока температура и искри, за да предотвратите възпаление | Работа на височина - Монтирането на продукта на височина може да е свързано с риск от падане. Винаги използвайте подходящи мерки за защита от падане и бъдете изключително внимателни | Малки части - Продуктът съдържа малки компоненти, които могат да представляват опасност от задушане за малки деца. Дръжте ги извън обсега на децата преди инсталацията и след инсталацията се уверете, че са здраво закрепени | Въжета, вериги и шнурове - Те могат да представляват опасност от заплитане или удущане. Не позволявайте на децата да имат достъп до тези компоненти. Не поставяйте легла, мебели или бебешки легла в близост до въжета за управление на прозоречни покрития. Не връзвайте въжетата една с друга. Уверете се, че въжетата не се усукват и не образуват пръмки | Движещи се механизми - Продуктът съдържа движещи се части, които могат да прищипат пръстите. Използвайте с повишено внимание | Електрически мотори - Продуктите с електро мотори трябва да се свързват и експлоатират стриктно в съответствие с инструкциите. Неправилната употреба може да доведе до токов удар | Стри ръбове - Някои компоненти могат да имат остри ръбове. Бъдете внимателни по време на монтажа и употребата, за да избегнете порязвания | Безопасност на децата - Не позволявайте на децата да си играят с продукта, за да предотвратите случайно нараняване, задушане или удущане | Редовна проверка - Проверявайте редовно състоянието на продукта. Ако забележите някакви повреди или влошаване на материала, спрете да използвате продукта | Поддръжка - Почистявайте с влажна кърпа. Не използвайте химикали или абразивни материали, за да избегнете повреждане на повърхността | Изхвърляне - Изхвърлете продукта в съответствие с местните разпоредби. Разделете го предварително на съставните материали и ги предайте в подходящи пунктове за събиране | Забранява се самостоятелното преработване (модифициране) на продукта, както и използването му за цели, различни от описаните в инструкцията | Преди пробване или закрепване се уверете, че на мястото на монтажа не преминават проводници или елементи на електрическата инсталация. Повреждането им може да причини токов удар и други опасности. При съмнение се консултирайте със специалист | Правилният монтаж на продукта към стена или таван изисква използването на подходящо подобрани монтажни елементи (напр. дюбели и винтове), съобразени с вида на основата (напр. бетон, тухла, гipsкартон, дърво). Използването на неподходящи елементи или неправилен монтаж може да доведе до откътане на продукта, а вследствие на това – до негово повреждане и до опасност за потребителя. Ако след прегледа от специалист приложените елементи са недостатъчни за съответната основа, трябва самостоятелно да се закупят подходящи монтажни елементи | Не спускайте щората докрай. Върху навивача трябва винаги трябва да оства резерв от вилни материал – в противен случай материалът може да се отлепи от тръбата. | Экстремни метеорологични условия - Продуктът не е устойчив на екстремни метеорологични условия, като силни ветрове или бури. При такива условия го преместете на безопасно място или го закрепете по подходящ начин.